

PIQUERSA

ARRASTRE + ASPIRACIÓN
BA-2300H SV DUAL
DRAGGING + SUCTION



- Anchura máxima barrido / **Maximum sweeping width: 2.480 mm**
- Motor Perkins / **Perkins engine: 49 CV**
- Tolva de Residuos / **Debris hopper: 2 m³**
- Índice de compactación: 3 a 1 / **Compaction rate: 3 to 1**
- Turbina delantera central / **Central front suction fan**
- Depósito de agua de 400 L / **Water tank: 400 L**

LO BUENO DEL ARRASTRE. EL REFUERZO DE LA ASPIRACIÓN THE BEST OF THE DRAGGING. THE BOOSTER OF THE SUCTION

ARRASTRE + ASPIRACION
DRAGGING + SUCTION
BA-2300H SV DUAL

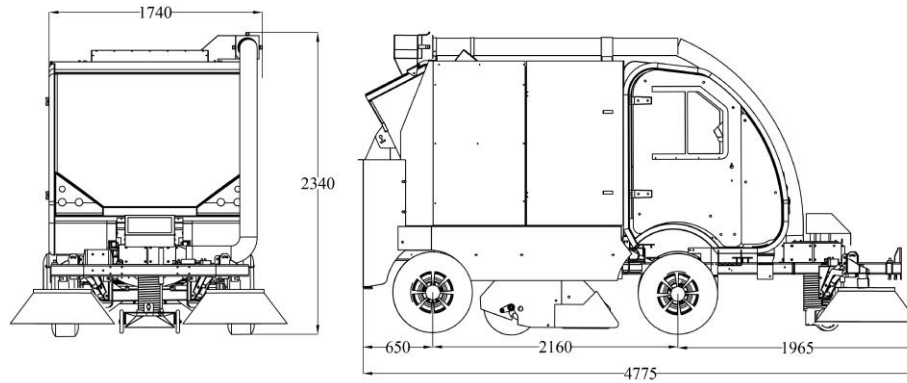

DATOS TÉCNICOS / TECHNICAL SPECIFICATIONS

CAN BUS / CAN BUS	Pantalla TFT a color. Rendimientos de trabajo. Aviso de revisiones. Diagnóstico. TFT colour screen. Work performance. Check alarms. Diagnostic.
MOTOR DIESEL / DIESEL ENGINE	PERKINS 403J-E17T. Potencia 49 C.V. Nº Cilindros: 3. Turboalimentado. Refrigeración: Líquida. Nivel de emisiones: STAGE V. PERKINS 403J-E17T. Power 49 H.P. 3 cylinders. Turbocharged. Refrigeration: water cooling. Emission level: STAGE V.
TRANSMISIÓN / TRANSMISSION	Tracción delantera. Hidrostática. / Front-Wheel drive
PENDIENTE MÁX. SUPERABLE / MAX. GRADEABILITY	29%
DIRECCIÓN / STEERING	Hidráulica a las 4 ruedas. / Hydraulic on all four wheels.
NEUMÁTICOS / WHEELS	225/70R-15"
PUESTO DE CONDUCCIÓN / COCKPIT	Asiento homologado neumático regulable en peso y altura con cinturón de seguridad. Homologated pneumatic seat adjustable for the operator weight and height with seatbelt.
VELOCIDAD DE DESPLAZAMIENTO / TRANSPORT SPEED	38 Km/h
EQUIPO DE BARRIDO / SWEEPING SYSTEM	Compuesto por dos cepillos delanteros laterales y uno central longitudinal. Sistema de barrido continuo de arrastre. Anchura máxima barrido: 2.480 mm. Fitted with two side front brushes and one central brush. Non stop mechanical sweeping. Maximum sweeping width: 2.480 mm
EQUIPO DE ASPIRACIÓN / VACCUM SYSTEM	Turbina: posición delantera central. Índice de compactación 3 a 1. Filtro metálico inoxidable con difusor de agua supresor de polvo. 3 modos de trabajo: Arrastre, Aspiración y Dual. Diámetro tubo de aspiración: 200 mm. Fan: central front position. Compaction rate: 3 to 1. Metallic inox filter with water nozzle dust suppressor. 3 working modes: Dragging, Suction and Dual. Diameter of vacuum mouth: 200 mm.
CAPACIDAD / CAPACITY	Tolva residuos: 2 m ³ / Pretolva: 160 Litros / Depósito agua: 400 Litros. Debris hopper: 2 m ³ / Pre- hopper: 160 litres / Water tank: 400 litres.
CARGA MÁXIMA / MAX. PAYLOAD	1.520 Kg.
CONFORT Y ACABADO / MAINTENANCE	Cabina de gran visibilidad. Radio USB. Luces de trabajo. Avisador acústico marcha atrás. Segundo asiento. Luz rotativa. Interior armonizado. Panel de control ergonómico para comodidad del operador. Válvula regulación velocidad cepillos frontales. Luces homologadas de circulación. Asiento neumático. Cabin with great visibility. USB Radio. Working lights. Reverse acoustic signal. Second Seat. Flashing beacon. Uniform black colour in cabin. Ergonomic dashboard for a better comfort of the operator. Speed control valve for front brushes. Homologate lights. Pneumatic seat.
OPCIONES / OPTIONS	Calefacción y A/A. Cámara de visión trasera. Tercer cepillo frontal. Control productivo con localizador. Gancho remolque. Puesto de conducción a la izquierda. Kit de alta presión. Heater and A/C. Rear view camera. Third front brush. GPS with productive control system. Towing hook. Driver's seat on the left. High pressure water kit