



MOTOR

Fabricante	: ISUZU AI-4JJ1X
Tipo	: Motor Diésel de 4 cilindros y cuatro tiempos, refrigerado por agua, inyección directa, turboalimentado e intercooler
Potencia	: 123 HP (92 kW) @2000 rpm / SAE J1995 (Bruto) : 113 HP (84,7 kW) @2200 rpm / SAE J1349 (Neto)
Par máximo	: 420 Nm @1800 rpm (Bruto) : 393 Nm @1800 rpm (Neto)
Cilindrada	: 2999 cc
Diámetro y carrera pistón	: 95,4 mm x 104,9 mm
Clase de emisiones	: Stage IIIA / Tier 3 (EU/EPA)

ESTRUCTURA INFERIOR (CHASIS)

Chasis	: Hoja dozer frontal y estabilizadores traseros como configuración estándar
Ejes	: Eje delantero oscilante con dos
Posiciones	: Desbloqueado con 8° hacia cada lado para mejor adaptabilidad al terreno, o puede ser bloqueado en la posición deseada para una mayor estabilidad
Neumáticos	: 10,00 - 20

CABINA

- Visibilidad panorámica del operador mejorada
- Aumento de la capacidad interna
- 6 silent-blocks para absorber las vibraciones
- Aire acondicionado de gran capacidad
- Guantero refrigerada
- Porta objetos y porta libros
- Suelo de cabina en material impermeable
- Mayor confort para el operador gracias a un asiento versátil y totalmente ajustable

SISTEMA DE DIRECCIÓN

Un sistema de dirección tipo Orbital controla los cilindros de dirección colocados en el eje delantero. El mínimo radio de giro es 6,800 mm

SISTEMA DE GIRO

Motor de giro	: Motor hidráulico de pistones axiales de caudal variable con válvulas anti shock, integradas
Reductor	: Reductor de dos etapas de planetarios
Freno de giro	: Multidisco hidráulico. Accionamiento negativo
Velocidad de giro	: 13 rpm

TRASLACIÓN Y FRENOS

Traslación	: Totalmente hidrostática
Motores de traslación	: Motor de pistones axiales
VELOCIDAD DE TRASLACIÓN	
Velocidad larga	: 32 km/h
Velocidad corta	: 8 km/h
Fuerza de arrastre máxima	: 7.715 kqf
Inclinación máxima	: 29° (%56)
Frenos de servicio	: Frenos delanteros y traseros independientes (doble circuito) Frenado por presión hidráulica y liberación de frenos por muelle. Frenos ubicados en cubos reductores para una mejor estabilidad y seguridad.

SISTEMA HIDRÁULICO

Bomba principal	
Tipo	: Bomba doble en tandem de pistones axiales de caudal variable
Caudal Max	: 2 x 160 L/min
Bomba pilotaje	: Piñones. 20 L/min
Válvulas limitadoras	
Accesorios (Pluma, balancín, cazo)	: 330 kgf/cm ²
Forzudo	: 360 kgf/cm ²
Traslación	: 360 kgf/cm ²
Giro	: 260 kgf/cm ²
Pilotaje	: 40 kgf/cm ²
Cilindros	
Pluma	: 2 x Ø 110 x Ø 75 x 930 mm
Balancín	: 1 x Ø 115 x Ø 80 x 1.225 mm

OPERA CONTROL SYSTEM

• Panel de control y menús fáciles de usar	• Consumo de gasóleo y productividad mejorados
• Prevención de sobrecalentamiento y sistema de protección sin interrupción del trabajo	• Máxima eficiencia gracias a los diferentes modos de trabajo y de potencia
• Conexión y desconexión automática del forzudo	• Desconector de batería automático
• Información de mantenimientos y sistema de aviso	• Sistema de aceleración y deceleración automático
• Sistema de aviso y registro de errores	• Hidromek Smartlink (Opcional)
• Pre calentamiento automático	• Monitorización en tiempo real de parámetros de operación, presión, temperatura, carga del motor térmico
• Sistema antirrobo por código personal	• Posibilidad de registrar 27 tipos de horas de trabajo
• Cambio de potencia automático para mejorar las prestaciones	• Cámara de visión trasera y de brazo (Opcional)
• Posibilidad de selección de diferentes idiomas en panel de control	

CAPACIDADES

Depósito de gasoil	: 270 L	Aceite motor	: 16 L
Tanque hidráulico	: 120 L	Sistema refrigeración	: 21 L
Sistema hidráulico	: 235 L		

SISTEMA ELÉCTRICO

Voltaje	: 24 V
Baterías	: 2 x 12 V / 100 Ah
Alternador	: 24 V / 50 A
Motor de arranque	: 24 V / 5 kw

LUBRICACIÓN

Sistema de lubricación centralizada para la lubricación de componentes con mayor dificultad de acceso tales como pluma y balancín.

PESO OPERATIVO

Hoja bulldócer y estabilizadores atrás	: 17.900 kg
--	-------------

El peso operativo, de acuerdo a los estándares de ISO 6016, incluye el depósito de combustible lleno, los líquidos del sistema hidráulico y otros líquidos, el peso del operador (75kg) y el peso de la máquina equipada como estándar. Los equipamientos opcionales no están incluidos.

HMK 140 W MH

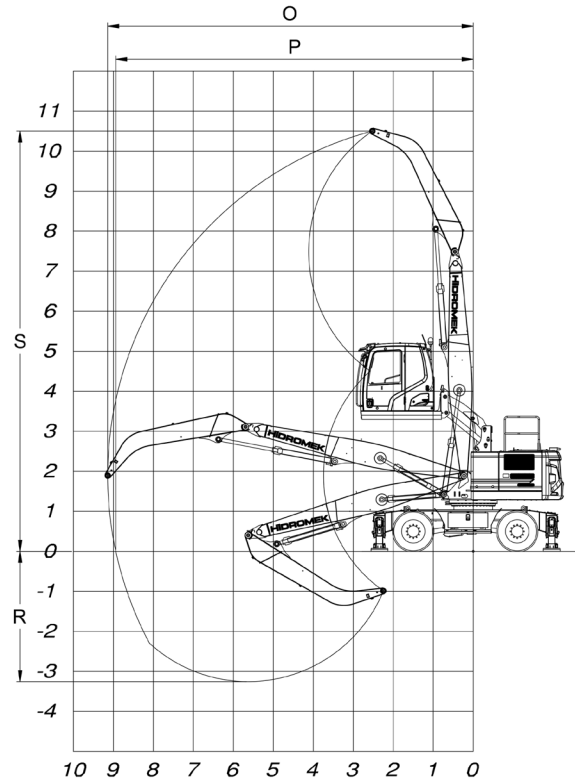
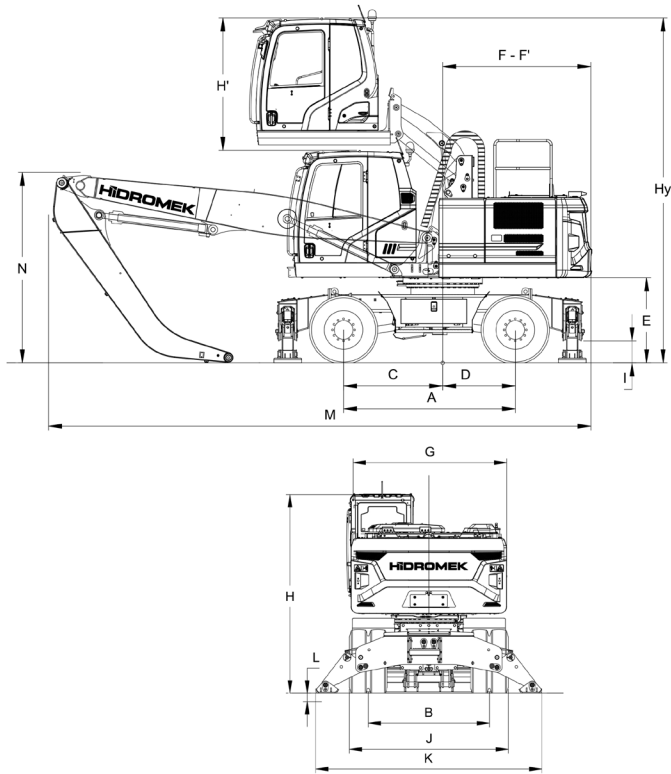

DIMENSIONES GENERALES

Dimensiones de pluma (MH Pluma)	5.600 mm
Dimensiones de balancín (Dropnose/MH Balancín)	3.600 mm
A - Distancia entre ejes	2.600 mm
B - Ancho de ejes	1.944 mm
C - Distancia de centro de eje delantero a centro de máquina	1.500 mm
D - Distancia de centro de eje trasero a centro de máquina	1.100 mm
E - Altura desde chasis superior al suelo	1.295 mm
F - Longitud extremo posterior	2.250 mm
F' - Radio de giro	2.340 mm
G - Anchura de chasis superior	2.500 mm
H - Altura de techo de cabina a suelo	3.230 mm
H' - Distancia de elevación de la cabina	2.000 mm
Hy - Altura total de la cabina	5.230 mm
I - Altura mínima de chasis inferior a suelo	360 mm
J - Ancho de llanta	2.494 mm
K - Sobre el ancho de O / R Extienda	3.620 mm
L - Elevación de la máquina con los estabilizadores	125 mm
M - Distancia del pasador del estabilizador en el suelo	8.210 mm
N - Sobre el ancho de O / R Extienda (bajo tierra)	2.880 mm

DIMENSIONES DE TRABAJO

Dimensiones de pluma (MH Pluma)	5.600 mm
Dimensiones de balancín (Dropnose/MH Balancín)	3.600 mm
O Máximo alcance de excavación	9.140 mm
P Máxima alcance de excavación a nivel de suelo.	8.940 mm
R Máxima profundidad de excavación.	3.260 mm
S Máxima altura de excavación.	10.500 mm
T Luchar	1.500 mm

HIDROMEK®

OFICINAS CENTRALES

Ahi Evran OSB Mahallesi Osmanlı Caddesi No:1 06935 Sincan /ANKARA /TURQUIA
Tel: (+90) 312 267 12 60 Fax: (+90) 312 267 21 12

OFICINA EN ESPAÑA

HIDROMEK WEST Av. del Progreso, 7, 08840 Viladecans, Barcelona, España
Phone: +34 93 638 849
email: info@hidromek.es

AVISO
HIDROMEK se reserva el derecho de modificar las especificaciones y el diseño del modelo indicado en este folleto sin previo aviso.